

INSPIRON™

PRIRUČNIK
ZA POSTAVLJANJE





INSPIRON™

PRIRUČNIK ZA POSTAVLJANJE

Model W01B

Vrsta W01B001

Napomene, oprezi i upozorenja

-  **NAPOMENA:** NAPOMENA ukazuje na važne informacije koje vam pomažu da koristite svoje računalo na bolji način.
-  **OPREZ:** OPREZ označava moguće oštećenje hardvera ili gubitak podataka i otkriva kako izbjeći neki problem.
-  **UPOZORENJE:** UPOZORENJE ukazuje na moguće oštećenje imovine, tjelesne povrede ili smrt.

Ako ste kupili računalo Dell™ serije n, sve upute za operacijske sustave Microsoft® Windows® u ovom dokumentu su nevažeće.

Informacije navedene u ovom dokumentu podložne su promjeni bez prethodne obavijesti.

© 2009 Dell Inc. Sva prava pridržana.

Bilo kakvo umnožavanje ovog materijala bez pismenog dopuštenja tvrtke Dell Inc. strogo je zabranjeno. Zaštitni znakovi korišteni u ovom tekstu: *Dell*, *DELL* logotip, *YOURS IS HERE*, i *DellConnect* zaštitni su znakovi tvrtke Dell Inc.; *Intel*, *Pentium* i *Celeron* registrirani su zaštitni znakovi, a *Core* je zaštitni znak tvrtke Intel Corporation u SAD-u i/ili drugim državama; *Microsoft*, *Windows*, *Windows Vista* i logotip gumba Start sustava *Windows Vista* zaštitni su znakovi ili registrirani zaštitni znakovi tvrtke Microsoft Corporation u Sjedinjenim Američkim Državama i/ili drugim državama; *Bluetooth* je registrirani zaštitni znak u vlasništvu tvrtke Bluetooth SIG, Inc., a Dell se njime služi uz dopuštenje.

Ostali zaštitni znakovi i zaštićeni nazivi koji se koriste u ovom dokumentu označavaju društva koja su vlasnici tih znakova ili njihove proizvode. Tvrka Dell Inc. odriče se bilo kakvih vlasničkih interesa za navedene zaštitne znakove i zaštićene nazive, osim vlastitih.

Lipanj 2009.

P/N 36F3R

Izmijenjeno izdanje A00

Sadržaj

Postavljanje računala

Inspiron One 5

Prije postavljanja računala 5

Priključivanje tipkovnice i miša 6

Priključivanje kabela za napajanje 7

Priključivanje mrežnog kabela
(dodatna oprema) 8

Prilagodba postolja računala 10

Pritisnite gumb napajanja 11

Postavljanje sustava

Microsoft Windows 12

Povezivanje s Internetom (dodatno) 12

Korištenje računala Inspiron One . 16

Značajke s desne strane 16

Gumbi i priključci na desnoj ploči 18

Značajke s lijeve strane 20

Uporaba optičkog pogona 22

Značajke sa stražnje strane 24

Priključci na stražnjoj ploči 26

Značajke zaslona 28

Značajke softvera 30

Dell Dock 34

Rješavanje problema 35

Šifre zvučnih signala 35

Problemi s mrežom 36

Problemi s napajanjem 37

Problemi s memorijom 38

Problemi sa zaključavanjem
i softverom 39

Upotreba alata za podršku 41

Dell centar za podršku 41

Poruke sustava 42

Sadržaj

Program za rješavanje problema s hardverom	44	Vraćanje proizvoda radi popravka pod jamstvenim uvjetima ili povrata novca	58
Dell Diagnostics	44	Prije nego nazovete	59
Vraćanje operacijskog sustava . . .	48	Kontaktiranje tvrtke Dell	60
Vraćanje sustava	48	Pronalaženje dodatnih informacija i resursa	62
Opcija Dell Factory Image Restore (Dell vraćanje sustava na tvorničke postavke)	50	Osnovne specifikacije	64
Ponovna instalacija operacijskog sustava	52	Dodatak	68
Dobivanje pomoći	54	Napomena o proizvodu Macrovision	68
Tehnička podrška i korisnička služba	55	Indeks	69
DellConnect	55		
Mrežne usluge	56		
Automatizirana usluga za status narudžbe	57		
Informacije o proizvodu	57		

Postavljanje računala Inspiron One

Ovo poglavlje pruža informacije o postavljanju računala Inspiron™ One.

 **UPOZORENJE:** Prije nego što započnete bilo koji postupak u ovom odjeljku, pročitajte sigurnosne informacije koje ste dobili s računalom. Dodatne sigurnosne informacije potražite na početnoj stranici za sukladnost sa zakonskim odredbama na www.dell.com/regulatory_compliance.

 **NAPOMENA:** Servisna oznaka računala nalazi se na stražnjoj strani računala. Ovu šifru koristite kako biste identificirali svoje računalo kada pristupate web-mjestu Dell podrške ili se obraćate službi za tehničku podršku.

Prije postavljanja računala

Prilikom postavljanja računala provjerite jesu li izvor napajanja, kontrole i veze dostupni sa desne strane te jesu li uvjeti ventilacije prikladni i je li površina na koju namjeravate postaviti računalo stabilna i ravna.

Sprječavanje protoka zraka oko računala Inspiron One može uzrokovati pregrijavanje. Kako biste spriječili pregrijavanje, iza stražnje strane računala ostavite najmanje 10,2 cm (4 inča) slobodnog prostora i 5,1 cm (2 inča) sa svih ostalih strana. Uključeno računalo nikada ne bi smjelo biti u zatvorenom prostoru poput ormarića ili ladice.

Priključivanje tipkovnice i miša

Spojite USB kabel tipkovnice i miša s USB priključcima na računalu.

- NAPOMENA:** Ako ste zajedno s računalom kupili bežičnu tipkovnicu i miša, spojite USB prijemnik s USB priključkom. Za više informacija pogledajte dokumentaciju koju ste dobili s tipkovnicom i mišem.

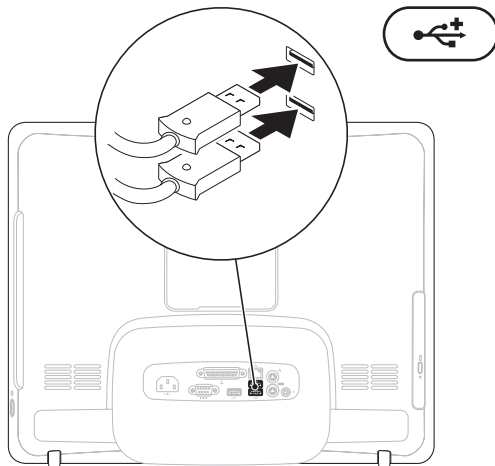

Priključivanje kabela za napajanje

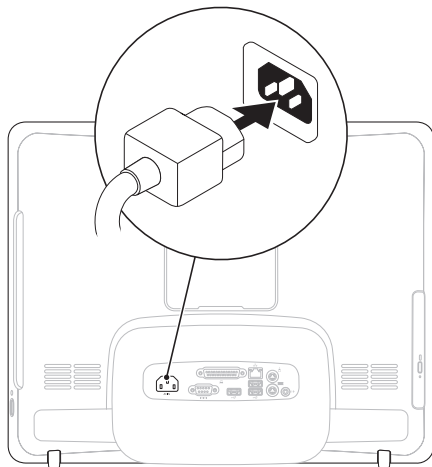

Priključivanje mrežnog kabela (dodatna oprema)

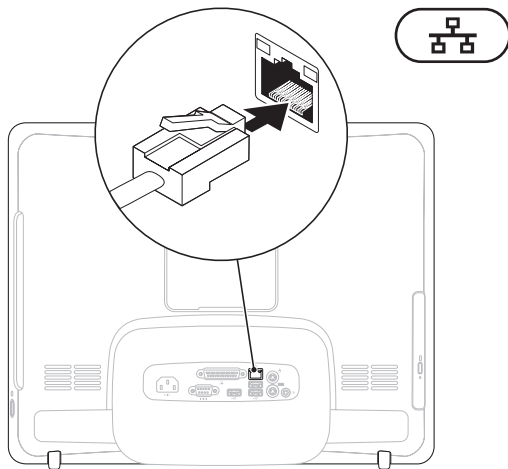

Mrežna veza nije neophodna za dovršetak postavljanja računala, ali ako imate postojeću mrežnu ili internetsku vezu koja koristi kabelski priključak (poput kućnog kabelskog modema ili ethernet utičnice), sada je možete priključiti.

 **NAPOMENA:** Za spajanje s mrežnim priključkom koristite samo ethernet kabel (RJ45 priključak). Ne priključujte telefonski kabel (RJ11 priključak) na mrežni priključak.

Da biste računalo povezali na mrežu ili širokopojasni uređaj, spojite jedan kraj mrežnog kabela na mrežni ulaz ili širokopojasni uređaj. Priključite drugi kraj mrežnog kabela na mrežni priključak (RJ45 priključak) na stražnjoj strani vašeg računala. Klik koji začujete znak je da je mrežni kabel ispravno spojen.

Prilagodba postolja računala

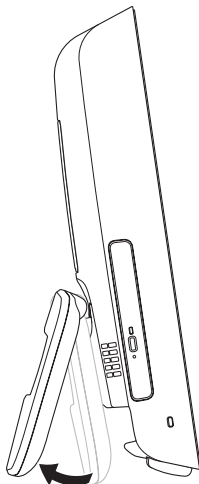

⚠ UPOZORENJE: Nemojte koristiti postolje za prijenos računala.

✎ NAPOMENA: Postolje mora biti zatvoreno prije korištenja računala s VESA zidnim nosačem.

Povucite postolje da biste prilagodili zaslon na udoban kut gledanja. Kad postolje otvorite ili zatvorite, čuje se jasan zvuk klika. Vaše računalo podržava VESA zidne nosače s UL certifikatom. Za pravilno postavljanje na zid koristite četiri (ea.) vijka promjera 4 mm, razmaka 0,7 i dužine 10 mm.

Pritisnite gumb napajanja

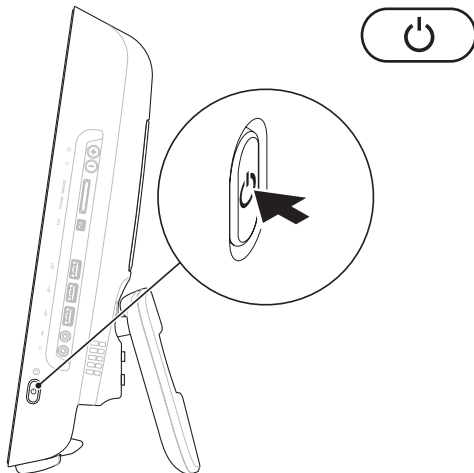

Postavljanje sustava Microsoft Windows

Vaše Dell računalo unaprijed je konfigurirano za operacijski sustav Microsoft® Windows®. Da biste prvi put postavili operacijski sustav Windows, slijedite upute na zaslonu. Na zaslonu za postavljanje sustava Windows vidjet ćete nekoliko procedura, uključujući prihvaćanje licencnih ugovora, određivanje postavki i postavljanje internetske veze. Postavljanje sustava Windows može potrajati.

 **OPREZ: Nemojte prekidati postupak postavljanja operacijskog sustava. Zbog toga računalo može postati neupotrebljivo te ćete morati ponovo postaviti operacijski sustav.**

 **NAPOMENA:** Za optimalno djelovanje računala preporučuje se da preuzmete i instalirate najnoviji BIOS i upravljačke programe za računalo koji su dostupni na web-mjestu tvrtke Dell na adresi **support.dell.com**.

Povezivanje s Internetom (dodatno)

Za povezivanje s Internetom potreban vam je vanjski modem ili mrežna veza te davatelj internetskih usluga (ISP).

Ako vanjski USB modem ili bežični LAN adapter nije dio vaše izvorne narudžbe, možete ih kupiti na web-mjestu tvrtke Dell na adresi **www.dell.com**.

Postavljanje žične veze

- Ako upotrebljavate dial-up modemsku vezu, prije postavljanja internetske veze priključite telefonsku liniju na vanjski USB modem (dodatno) i zidnu telefonsku utičnicu.
- Ako koristite DSL vezu ili vezu preko kablenskog/satelitskog modema, upute za postavljanje zatražite od svog davatelja internetskih usluga.

Da biste dovršili postavljanje žične internetske veze, slijedite upute iz poglavlja "Postavljanje internetske veze" na stranici 14.

Postavljanje bežične veze

Prije nego što počnete koristiti bežičnu internetsku vezu morate se spojiti s bežičnim usmjerivačem.

Windows Vista[®]

1. Spremite i zatvorite sve otvorene datoteke i izađite iz svih otvorenih programa.
2. Kliknite **Start**  → **Poveži s.**
3. Za dovršetak postavljanja pratite upute na zaslonu.

Windows[®] 7

1. Spremite i zatvorite sve otvorene datoteke i izađite iz svih otvorenih programa.
2. Kliknite **Start**  → **Upravljačka ploča** → **Network and Sharing Center (Centar za umrežavanje i dijeljenje)** → **Connect to a network (Spoji na mrežu).**
3. Za dovršetak postavljanja pratite upute na zaslonu.

Postavljanje internetske veze

Davatelji internetskih usluga (ISP-ovi) i njihove ponude razlikuju se od zemlje do zemlje. Za ponude dostupne u vašoj zemlji kontaktirajte vašeg ISP-a.

Ukoliko se ne možete povezati na Internet, a u prošlosti ste se uspješno povezivali, davatelj internetskih usluga možda ima problema s pružanjem usluge. Obratite se davatelju internetskih usluga kako biste provjerili status usluge ili se kasnije ponovo pokušajte povezati.

Pripremite informacije o svom davatelju internetskih usluga. Ako nemate davatelja internetskih usluga, možete ga pronaći pomoću čarobnjaka za **Povezivanje s Internetom**.

Windows Vista



 **NAPOMENA:** Sljedeće upute odnose se na zadani prikaz sustava Windows te se mogu razlikovati ako ste Dell™ računalo postavili na Klasični prikaz sustava Windows.

1. Spremite i zatvorite sve otvorene datoteke i izađite iz svih otvorenih programa.
2. Kliknite **Start**  → **Upravljačka ploča**.
3. Kliknite **Network and Internet (Mreža i povezivanje s Internetom)** → **Network and Sharing Center (Centar za umrežavanje i dijeljenje)** → **Set up a connection (Postavi vezu)** → **Connect to the Internet (Poveži s Internetom)**. Prikazat će se prozor **Povezivanje s internetom**.

 **NAPOMENA:** Ako ne znate koju vrstu veze odabrati, kliknite **Help me choose** (Pomozi mi pri odabiru) ili se obratite davatelju internetskih usluga.

4. Slijedite upute na zaslonu i koristite informacije o postavljanju koje ste dobili od svog ISP-a kako biste dovršili postavljanje.

Windows 7

1. Spremite i zatvorite sve otvorene datoteke i izađite iz svih otvorenih programa.
 2. Kliknite **Start**  → **Upravljačka ploča** → **Network and Sharing Center (Centar za umrežavanje i dijeljenje)** → **Set up a new connection or network (Postavi novu vezu ili mrežu)** → **Connect to the Internet (Poveži s Internetom)**.
Prikazat će se prozor **Povezivanje s internetom**.
-  **NAPOMENA:** Ako ne znate koju vrstu veze odabrati, kliknite **Help me choose** (Pomozi mi pri odabiru) ili se obratite davatelju internetskih usluga.
3. Slijedite upute na zaslonu i koristite informacije o postavljanju koje ste dobili od svog ISP-a kako biste dovršili postavljanje.

Korištenje računala Inspiron One

Ovo poglavlje pruža informacije o značajkama dostupnim na računalu Inspiron One.

Značajke s desne strane

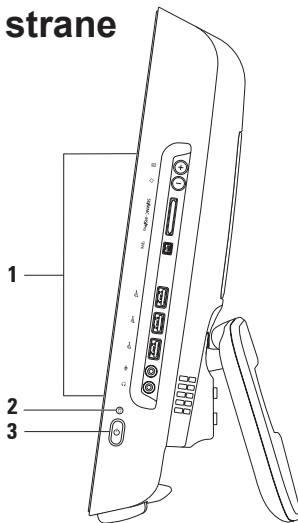

1 Gumbi i priključci na desnoj ploči — služe za prilagodbu jačine osvjetljenja i priključivanje USB, audio i drugih uređaja u odgovarajući priključak.

2  indikator aktivnosti tvrdog diska — uključuje se kada računalo očitava ili zapisuje podatke. Treptavo svjetlo ukazuje na aktivnost tvrdog diska.





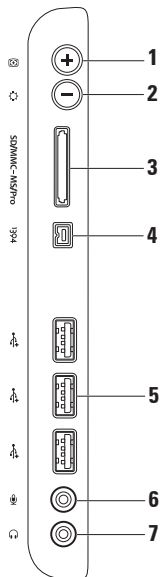

 OPREZ: Kako biste izbjegli gubitak podataka, nikada ne isključujte ili pomičite računalo i ne podešavajte postolje dok indikator aktivnosti tvrdog diska treperi.

3  Gumb i svjetlo napajanja — služi za uključivanje i isključivanje računala pritiskom. Svjetlo u sredini gumba označava sljedeća stanja napajanja:

- Trajno žuto svjetlo — matična ploča ne može pokrenuti inicijalizaciju. Možda postoji problem s matičnom pločom ili napajanjem. Kontaktirajte Dell (pogledajte "Kontaktiranje tvrtke Dell" na stranici 60).
 - Treptavo žuto — računalo je otkrilo pogrešku tijekom automatskog testiranja prilikom pokretanja (power-on self-test, POST). Kontaktirajte Dell (pogledajte "Kontaktiranje tvrtke Dell" na stranici 60).
 - Treptavo bijelo svjetlo — računalo je stanju mirovanja.
 - Trajno bijelo svjetlo — računalo je uključeno.
 - Isključeno — računalo je isključeno ili je u stanju hibernacije.
-

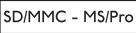
Gumbi i priključci na desnoj ploči



-
- 1  **Gumb za automatsko podešavanje** — automatski podešava zaslon prema ulaznom video signalu.
-
- 2  **Gumb za podešavanje razine osvjetljenja** — pruža izravan pristup izborniku za kontrolu "Brightness" (Osvjetljenje). Razinu osvjetljenja možete smanjiti ili povećati podešavanjem klizača. Za podešavanje klizača upotrijebite gumb + (automatsko podešavanje) ili gumb - (podešavanje razine osvjetljenja).
-
- 3  **Čitač medijskih kartica 8-u-1** — pruža brz i praktičan način za pregled i dijeljenje digitalnih fotografija, glazbe, videozapisa i dokumenata pohranjenih na sljedećim digitalnim memorijskim karticama:
- Memorijska kartica Secure Digital (SD)
 - Kartica Secure Digital Input Output (SDIO)
 - Multimedijaska kartica (MMC)
 - Kartica Memory Stick
 - Kartica Memory Stick Pro
 - xD-Picture kartica
 - SD memorijska kartica visoke brzine
 - SD memorijska kartica-visoke gustoće
-
- 4  **Priključak IEEE 1394a** — služi za priključivanje serijskih multimedijskih uređaja visoke brzine, poput digitalnih videokamera.
-
- 5  **Priključci USB 2.0 (3)** — služe za priključivanje USB uređaja poput miša, tipkovnice, pisača, vanjskog pogona ili MP3 playera.
-
- 6  **Priključak za mikrofoni ili ulaznu liniju** — služi za priključivanje mikrofona za glas ili audio kabela za audioulaz.
-
- 7  **Priključak za slušalice ili izlaznu liniju** — služi za priključivanje slušalica.
- NAPOMENA:** Za priključivanje zvučnika ili zvučnog sustava s ugrađenim pojačalom koristite priključak za izlaznu liniju na stražnjoj strani računala.
-

Značajke s lijeve strane

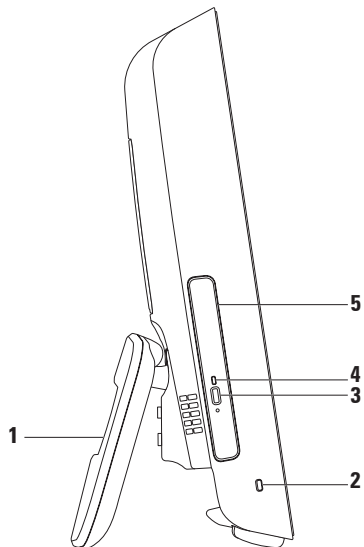

-
- 1 Postolje računala** — pruža stabilnost računalu i dopušta vam prilagođavanje zaslona na udoban kut gledanja.

 - 2 Utor za sigurnosni kabel** — služi za montiranje komercijalno dostupne brave na računalo.

 - 3 Gumb za otvaranje optičkog pogona** — služi za otvaranje optičkog pogona pritiskom.

 - 4 Svjetlo optičkog pogona** — trepće kad pritisnete gumb za otvaranje optičkog pogona ili kad započne čitanje diska.

 - 5 Optički pogon** — reproducira ili snima CD i DVD. Provjerite jeste li disk umetnuli tako da je strana za ispis okrenuta prema vama.
-

Uporaba optičkog pogona

- △ **OPREZ:** Kada otvarate ili zatvarate ladicu diska, nemojte je pritiskati prema dolje. Kada ne koristite pogon, ladicu držite zatvorenom.
- △ **OPREZ:** Prilikom reprodukcije ili snimanja na disk, ne pomičite računalo.

1. Pritisnite gumb za izbacivanje na optičkom pogonu.
2. Izvucite ladicu optičkog pogona.
3. Položite disk tako da je ispisana strana okrenuta prema vama i natakните disk na osovinu.
4. Ladicu optičkog pogona lagano gurnite nazad u pogon.

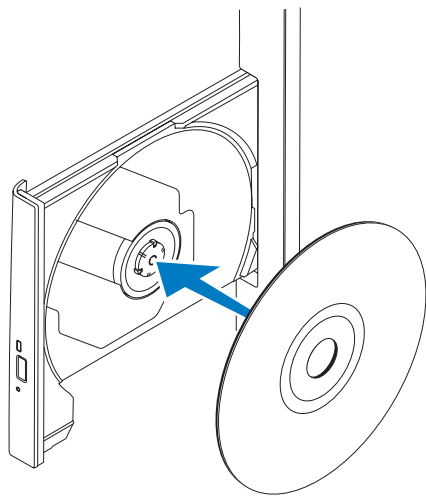

Značajke sa stražnje strane

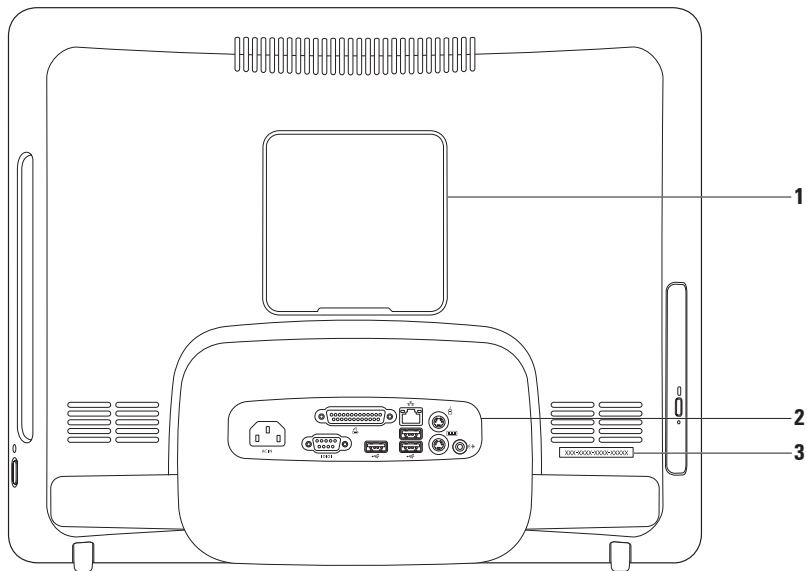



-
- 1 Pokrov VESA nosača**— pokriva otvore vijaka za VESA nosač. Uklonite ovaj pokrov kako biste računalo montirali na VESA nosač. VESA nosač možete kupiti na web-mjestu tvrtke Dell na adresi **www.dell.com**.

 - 2 Priključci na stražnjoj ploči** — služe za priključivanje USB, audio i drugih uređaja u odgovarajuće priključke.

 - 3 Servisna oznaka/kôd za brzu uslugu** — ove informacije koristite za identificiranje računala na adresi **support.dell.com** ili kontaktiranje tehničke podrške.
-

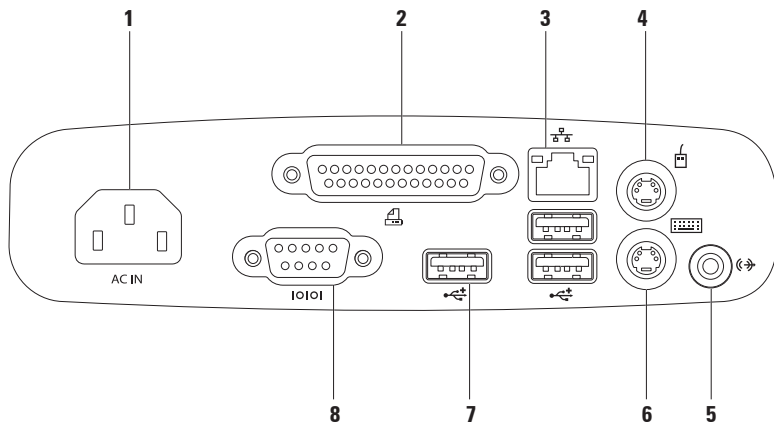
Priključci na stražnjoj ploči





-
- 1  **Priključak za napajanje** — služi za priključivanje kabela za napajanje. Izgled ovog priključka se može razlikovati.

 - 2  **Paralelni priključak** — služi za priključivanje starijih modela pisača ili skenera.

 - 3  **Mrežni priključak** — služi za priključivanje računala na mrežu ili širokopojasni uređaj ako koristite žičnu mrežu. Dva svjetlosna indikatora pokraj priključka označavaju status i aktivnost žične mrežne veze.

 - 4  **Priključak za miš PS/2** — služi za priključivanje standardnog PS/2 miša.

 - 5  **Priključak za izlaznu liniju**— služi za priključivanje zvučnika ili zvučnog sustava s ugrađenim pojačalom.

 - 6  **Priključak za tipkovnicu PS/2** — služi za priključivanje standardne PS/2 tipkovnice.

 - 7  **Priključci USB 2.0 (3)** — služe za priključivanje USB uređaja poput miša, tipkovnice, pisača, vanjskog pogona ili MP3 playera.

 - 8  **Serijski priključak** — služi za priključivanje starijih modela pisača ili vanjskih modema.
-

Značajke zaslona

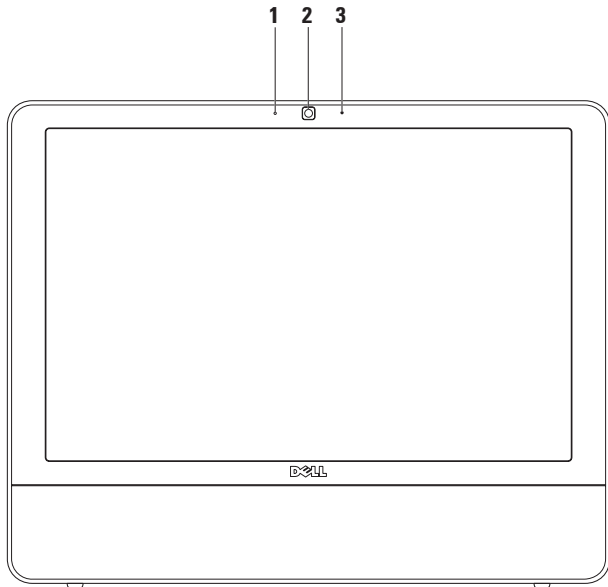

1 Indikator aktivnosti kamere — označava je li kamera uključena.

2 Kamera — ugrađena kamera za snimanje videozapisa, konferencijske pozive i razgovore.

3 Mikrofon — pruža visoko kvalitetan zvuk za video razgovore i snimanje glasa.

Značajke softvera

 **NAPOMENA:** Za više informacija o značajkama opisanim u ovom odjeljku pogledajte *Dell tehnološki priručnik* koji je dostupan na vašem računalu ili na web-mjestu za podršku tvrtke Dell na adresi **support.dell.com**.

Produktivnost i komunikacija

Računalo možete koristiti za stvaranje prezentacija, brošura, čestitki, letaka i proračunskih tablica. Ujedno možete uređivati i pregledavati digitalne fotografije i slike. Za više detalja o softveru instaliranom na računalu pogledajte svoju narudžbenicu.

Nakon povezivanja s Internetom možete pristupati web-mjestima, postaviti račun e-pošte, učitati i preuzimati datoteke i izvoditi druge povezane zadatke.

Zabava i multimedija

Računalo možete koristiti za gledanje videozapisa, igranje igrica, stvaranje vlastitih CD-ova, slušanje glazbe i radio postaja. Vaš optički pogon može podržavati nekoliko formata diskova, uključujući CD i DVD.

Možete preuzimati ili kopirati slikovne i video datoteke s prijenosnih uređaja, kao što su digitalni fotoaparati i mobilni telefoni. Dodatne softverske aplikacije omogućuju vam organiziranje i stvaranje glazbenih i video datoteka koje možete snimiti na disk, spremiti na prijenosne uređaje poput MP3 playera i dlanovnika ili ih reproducirati i pogledati izravno na spojenim televizorima, projektorima i kućnim kinima.

Prilagođavanje radne površine

Da biste promijenili izgled, razlučivost, pozadinu, čuvar zaslona i ostalo, možete koristiti mogućnosti prilagođavanja dostupne na vašem operacijskom sustavu.

Windows Vista

1. Desnom tipkom miša kliknite slobodno područje radne površine.
2. Kliknite **Personalize** (Prilagodi) da biste otvorili prozor **Personalize appearance and sounds** (Prilagodi izgled i zvukove) i saznali više o mogućnostima prilagođavanja.

Windows 7

1. Desnom tipkom miša kliknite slobodno područje radne površine.
2. Kliknite **Personalize** (Prilagodi) da biste otvorili prozor **Change the visuals and sounds on your computer** (Promijeni izgled i zvukove računala) i saznali više o mogućnostima prilagođavanja.

Prilagođavanje postavki uštede energije

Da biste konfigurirali postavke napajanja računala, možete koristiti mogućnosti napajanja operacijskog sustava. Operacijski sustav Microsoft® Windows® postavljen na vaše Dell računalo nudi sljedeće opcije:

Windows Vista

- **Dell Recommended** (Dellova preporuka) - ta opcija napajanja pruža pune performanse kada to trebate i štedi energiju za vrijeme mirovanja.
- **Power saver** (Ušteda energije) — ta opcija napajanja štedi energiju računala smanjivanjem performansi sustava kako bi se produljilo trajanje računala te smanjivanjem energije koju računalo potroši tijekom svog trajanja.

- **High performance** (Visoke performanse) — ta opcija napajanja nudi najveću razinu performansi sustava na računalu prilagođavanjem brzine procesora u skladu s vašom aktivnošću te maksimiziranjem performansi sustava.

Windows 7

- **Power saver** (Ušteda energije) — ta opcija napajanja štedi energiju računala smanjivanjem performansi sustava kako bi se produljilo trajanje računala te smanjivanjem energije koju računalo potroši tijekom svog trajanja.
- **Balanced (recommended)** (Uravnoteženo (preporučeno)) — ta opcija napajanja automatski uravnotežuje performanse računala putem potrošnje energije samo od strane hardvera koji se koristi.

Prijenos podataka na novo računalo

Windows Vista

 **NAPOMENA:** Sljedeće upute odnose se na zadani prikaz sustava Windows te se mogu razlikovati ako ste Dell™ računalo postavili na Klasični prikaz sustava Windows.

1. Kliknite **Start**  → **Upravljačka ploča** → **Sustav i održavanje** → **Centar za dobrodošlicu** → **Prijenos datoteka i postavki**. Ako se prikaže prozor **User Account Control** (Kontrola korisničkog računa), kliknite **Continue** (Nastavi).
2. Slijedite upute u čarobnjaku **Windows Easy Transfer**.

Windows 7

1. Kliknite **Start**  → **Upravljačka ploča** → **Getting Started (Započinjanje)** → **Transfer files from another computer** (Prenesi datoteke sa drugog računala).
2. Slijedite upute u čarobnjaku **Windows Easy Transfer**.

Stvaranje sigurnosnih kopija podataka

Preporučuje se da povremeno stvarate sigurnosne kopije datoteka i mapa s računala. Da biste stvorili sigurnosnu kopiju datoteka:

Windows Vista

1. Kliknite **Start**  → **Upravljačka ploča** → **System and Maintenance** (Sustav i održavanje) → **Back Up and Restore Center (Centar za sigurnosne kopije i vraćanje sustava)** → **Back up files (Stvori sigurnosnu kopiju datoteka)**. Ako se prikaže prozor **User Account Control** (Kontrola korisničkog računa), kliknite **Continue** (Nastavi).



NAPOMENA: Određena izdanja sustava Windows Vista pružaju mogućnost izrade sigurnosne kopije računala.

2. Slijedite upute u čarobnjaku **Back Up Files** (Sigurnosno kopiranje datoteka).

Windows 7

1. Kliknite **Start**  → **Upravljačka ploča** → **Back Up and Restore (Sigurnosne kopije i vraćanje sustava)**.
2. Kliknite **Set up backup(Postavi sigurnosnu kopiju)...**
3. Slijedite upute u čarobnjaku **Configure Backup** (Konfiguriranje sigurnosne kopije).

Dell Dock

Dell Dock je grupa ikona koja omogućuje brz pristup aplikacijama, datotekama i mapama koje se često koriste. Dock možete personalizirati:

- dodavanjem ili uklanjanjem ikona
- promjenom boje i položaja Dock-a
- grupiranjem povezanih ikona u kategorije
- promjenom ponašanja ikona



Dodavanje kategorije

1. Desnom tipkom miša kliknite Dock, kliknite **Add** (Dodaj) → **Category** (Kategorija). Pojavit će se se prozor **Add/Edit Category** (Dodaj/uredi kategoriju).
2. Upišite naziv kategorije u polje **Title** (Naziv).
3. Ikoni kategorije odaberite u okviru **Select an image:** (Odaberi sliku).
4. Kliknite **Save** (Spremi).

Dodavanje ikone

Povucite i ispustite ikonu u Dock ili kategoriju.

Uklanjanje kategorije ili ikone

1. Desnom tipkom miša kliknite kategoriju ili ikonu u Dock-u i kliknite **Delete shortcut** (Izbriši prečac) ili **Delete category** (Izbriši kategoriju).
2. Slijedite upute na zaslonu.

Personaliziranje Dock-a

1. Desnom tipkom miša kliknite Dock i izaberite **Advanced Setting...** (Napredne postavke).
2. Odaberite željenu opciju za personaliziranje Dock-a.

Rješavanje problema

U ovom odjeljku nalaze se informacije o rješavanju problema vezanih uz računalo. Ako ne možete riješiti problem služeći se sljedećim smjernicama, pogledajte odjeljak "Upotreba alata za podršku" na stranici 41 ili "Kontaktiranje tvrtke Dell" na stranici 60.

Šifre zvučnih signala

Vaše računalo može proizvesti nekolicinu zvučnih signala za vrijeme uključivanja ako monitor ne može prikazati pogreške ili probleme. Ova serija zvučnih signala, koja se naziva šifra zvučnih signala, može vam pomoći pri identifikaciji problema.

Ako nakon što upalite računalo čujete zvučne signale, zapišite šifru zvučnih signala i kontaktirajte Dell (pogledajte "Kontaktiranje tvrtke Dell" na stranici 60).

Niz zvučnih signala (šifra zvučnih signala)	Mogući problem
Jedan	Moguća pogreška na matičnoj ploči — pogreška kontrolnog broja BIOS ROM-a
Dva	RAM nije pronađen
Tri	Moguća pogreška na matičnoj ploči — pogreška čipseta
Četiri	Čitanje/zapisivanje u RAM nije uspjelo
Pet	Pogreška sa satom stvarnog vremena
Šest	Pogreška video kartice ili čipa
Sedam	Pogreška procesora
Osam	Pogreška zaslona

Problemi s mrežom

Bežične veze

Ako je bežična mrežna veza prekinuta —

bežični usmjerivač nije uključen ili je bežično umrežavanje onemogućeno na računalu.

- Provjerite bežični usmjerivač da biste osigurali da je uključen i spojen s izvorom podataka (kabelski modem ili mrežni razdjelnik).
- Smetnje možda blokiraju ili ometaju bežičnu vezu. Pokušajte premjestiti računalo bliže bežičnom usmjerivaču.
- Ponovo uspostavite vezu s bežičnim usmjerivačem (pogledajte "Postavljanje bežične veze" na stranici 13).

Žične veze

Ako je žična mrežna veza prekinuta — kabel nije čvrsto spojen ili je oštećen.

- Provjerite je li kabel dobro učvršćen te nije li oštećen.

Svjetla za označavanje integriteta veze i aktivnosti mreže na integriranom mrežnom priključku omogućuju vam da provjerite radi li veza te nude informacije o statusu:

Svjetlo za označavanje integriteta veze

- Zeleno svjetlo — dobra veza između 10/100 Mb/s mreže i računala.
- Narančasto svjetlo — dobra veza između 1000 Mb/s mreže i računala.
- Isključeno — računalo ne prepoznaje fizičku vezu s mrežom.



NAPOMENA: Svjetlo za označavanje integriteta veze na mrežnom priključku namijenjeno je samo žičnim mrežnim vezama. Svjetlo za označavanje integriteta veze ne pokazuje status bežičnih veza.

Indikator aktivnosti mreže

- Žuto trepćuće svjetlo — označava mrežnu aktivnost.
- Isključeno — označava da nema mrežne aktivnosti.

Problemi s napajanjem

Ako svjetlo napajanja ne svijetli — računalo je u stanju hibernacije, isključeno je ili nije priključeno na napajanje. Također, možda postoji problem s matičnom pločom.

- Pritisnite gumb napajanja kako biste nastavili normalan rad.
- Ako je računalo priključeno na razdjelnik, provjerite je li razdjelnik priključen u utičnicu i je li uključen. Također zaobiđite uređaje za zaštitu, razdjelnike i produžne kabele kako biste provjerili hoće li se računalo ispravno uključiti.
- Provjerite radi li utičnica tako što ćete je testirati pomoću drugog uređaja, npr. svjetiljke.
- Ako se problem nastavi, kontaktirajte Dell (pogledajte "Kontaktiranje tvrtke Dell" na stranici 60).

Ako svjetlo napajanja svijetli stalno bijelo i računalo ne reagira —

kontaktirajte Dell (pogledajte "Kontaktiranje tvrtke Dell" na stranici 60).

Ako svjetlo napajanja treperi bijelo —

računalo je u stanju mirovanja. Pritisnite bilo koju tipku na tipkovnici, pomaknite miš ili pritisnite gumb napajanja kako biste nastavili s normalnim radom.

Ako svjetlo napajanja svijetli stalno žuto —

matična ploča ne može pokrenuti inicijalizaciju. Možda postoji problem s matičnom pločom ili napajanjem. Za pomoć kontaktirajte Dell (pogledajte "Kontaktiranje tvrtke Dell" na stranici 60).

Ako svjetlo napajanja treperi žuto —

računalo je otkrilo pogrešku tijekom postupka POST. Svjetlo će treptati i biti popraćeno s tri BIOS šifre zvučnih signala kako bi se naznačila pogreška. Za pomoć kontaktirajte Dell (pogledajte "Kontaktiranje tvrtke Dell" na stranici 60).

Ako nađete na smetnje koje ometaju prijem na računalu — neželjeni signal stvara smetnje prekidajući ili blokirajući druge signale. Neki od mogućih uzroka smetnji su:

- produžni kabeli za napajanje, tipkovnicu i miš,
- previše uređaja priključenih na razdjelnik,
- više razdjelnika priključenih na jednu utičnicu.

Problemi s memorijom

Ako primite poruku o nedostatnoj memoriji —

- spremite i zatvorite sve otvorene datoteke i zatvorite sve otvorene programe koje ne koristite kako biste vidjeli hoće li to riješiti problem.
- U dokumentaciji softvera potražite minimalne zahtjeve za memoriju. Za pomoć kontaktirajte Dell (pogledajte "Kontaktiranje tvrtke Dell" na stranici 60).
- Pokrenite program Dell Diagnostics (pogledajte odjeljak "Dell Diagnostics" na stranici 44).

Ako se pojave drugi problemi s memorijom —

- Pokrenite program Dell Diagnostics (pogledajte odjeljak "Dell Diagnostics" na stranici 44).
- Kontaktirajte Dell (pogledajte "Kontaktiranje tvrtke Dell" na stranici 60).

Problemi sa zaključavanjem i softverom

Ako se računalo ne uključuje — provjerite je li kabel za napajanje čvrsto priključen u računalo i u utičnicu.

Ako program više ne reagira —

zatvorite program:

1. Istovremeno pritisnite <Ctrl><Shift><Esc>;
2. Kliknite **Aplikacije**;
3. Kliknite program koji više ne reagira;
4. Kliknite **Završi zadatak**.

Ako se program uporno ruši — provjerite softversku dokumentaciju. Ako je potrebno, deinstalirajte i zatim ponovo instalirajte program.

 **NAPOMENA:** Softver obično sadržava instalacijske upute u svojoj dokumentaciji ili na CD-u.

Ako računalo prestane reagirati ili se pojavi plavi zaslon —

 **UPOZORENJE:** Postoji mogućnost da izgubite podatke ako ne možete isključiti operacijski sustav.

Ako ne dobijete reakciju pritiskom na tipku na tipkovnici ili pomakom miša, pritisnite i držite gumb napajanja najmanje 8 do 10 sekundi dok se računalo ne isključi i zatim ponovno pokrenite računalo.

Ako je program namijenjen za stariju verziju operacijskog sustava Microsoft® Windows® —

pokrenite **čarobnjak za programsku kompatibilnost**. Čarobnjak za **programskukompatibilnost** konfigurira program tako da se on pokreće u okruženju sličnom okruženjima starije verzije operacijskog sustava Microsoft Windows.

Rješavanje problema

Windows Vista

1. Kliknite **Start**  → **Upravljačka ploča** → **Programi** → **Upotreba starijeg programa s ovom verzijom sustava Windows**.
2. Na zaslonu dobrodošlice kliknite **Dalje**.
3. Slijedite upute na zaslonu.

Windows 7

1. Kliknite **Start** .
2. U polje za pretraživanje unesite `Upotreba starijeg programa s ovom verzijom sustava Windows` i pritisnite `<Enter>`.
3. Slijedite upute u čarobnjaku **Program Compatibility** (Programska kompatibilnost).

Ako se pojave drugi problemi sa softverom —

- Zapišite kôd pogreške i opis problema i kontaktirajte Dell (pogledajte "Kontaktiranje tvrtke Dell" na stranici 60).
- Odmah napravite sigurnosnu kopiju svojih datoteka.

- Upotrijebite program za skeniranje virusa kako biste provjerili tvrdi disk ili CD-ove.
- Spremite i zatvorite sve otvorene datoteke ili programe i isključite računalo putem izbornika **Start** .
- Provjerite dokumentaciju softvera ili se obratite proizvođaču softvera za informacije o rješavanju problema:
 - Provjerite je li program kompatibilan s operacijskim sustavom koji je instaliran na vašem računalu;
 - Provjerite zadovoljava li vaše računalo minimalne zahtjeve hardvera potrebne za pokretanje softvera. Za informacije pogledajte dokumentaciju softvera;
 - Provjerite je li program pravilno instaliran i konfiguriran;
 - Provjerite nisu li upravljački programi uređaja u sukobu s programom;
 - Ako je potrebno, deinstalirajte i zatim ponovo instalirajte program.

Upotreba alata za podršku

Dell centar za podršku

Dell centar za podršku pomaže vam pri pronalaženju usluge, podrške i željenih posebnih informacija vezanih uz sustav.

Da biste pokrenuli aplikaciju, kliknite ikonu  na programskoj traci.

Na početnoj stranici **Dell centra za podršku** prikazuje se broj modela vašeg računala, servisna oznaka, kôd za brzu uslugu i kontakt podaci servisa.

Na početnoj stranici također se nalaze sljedeće veze:



Self Help (Samostalna pomoć) (rješavanje problema, sigurnost, performanse sustava, mreža/Internet, sigurnosna kopija/obnova i operacijski sustav Windows)



Alerts (Upozorenja) (upozorenja tehničke podrške relevantna za vaše računalo)



Assistance from Dell (Pomoć iz Dells) (tehnička podrška s DellConnect™, korisnička služba, obuka i priručnici, How-To Help with Dell on Call i mrežno skeniranje s PC CheckUp)



About Your System (O vašem sustavu) (dokumentacija sustava, informacije o jamstvu, informacije o sustavu, nadogradnje i dodatna oprema)

Za više informacija o **Dell centru za podršku** i raspoloživim alatima podrške kliknite karticu **Services** (Usluge) na adresi support.dell.com.

Poruke sustava

Ako računalo ima problem ili pogrešku, može prikazati poruku sustava koja će vam pomoći u prepoznavanju uzroka i radnje potrebne za rješavanje problema.

 **NAPOMENA:** Ako se poruka koju ste primili ne nalazi u sljedećim primjerima, pročitajte dokumentaciju za operacijski sustav ili program koji ste koristili kada se ta poruka prikazala. Možete pogledati i *Tehnološki priručnik za Dell* na tvrdom disku ili na web-mjestu za podršku tvrtke Dell na adresi **support.dell.com** ili "Kontaktiranje tvrtke Dell" na stranici 60 radi dodatne pomoći.

Upozorenje! Prethodni pokušaji pokretanja ovog sustava rezultirali su pogreškom u točki provjere [nnnn]. Za pomoć u rješavanju ovog problema zabilježite ovu točku provjere i kontaktirajte Dell tehničku podršku — Računalo nije uspjelo dovršiti postupak pokretanja tri puta zaredom zbog iste

pogreške. Za pomoć kontaktirajte Dell (pogledajte "Kontaktiranje tvrtke Dell" na stranici 60).

CMOS checksum error (Pogreška kontrolnog broja CMOS-a) — moguća pogreška na matičnoj ploči ili je RTC baterija gotovo prazna. Za pomoć kontaktirajte Dell (pogledajte "Kontaktiranje tvrtke Dell" na stranici 60).

CPU fan failure (Kvar ventilatora procesora) — ventilator procesora ne radi. Za pomoć kontaktirajte Dell (pogledajte "Kontaktiranje tvrtke Dell" na stranici 60).

Hard-disk drive failure (Pogreška tvrdog diska) — moguća pogreška na tvrdom disku tijekom postupka POST. Za pomoć kontaktirajte Dell (pogledajte "Kontaktiranje tvrtke Dell" na stranici 60).

Hard-disk drive read failure (Pogreška čitanja s tvrdog diska) — moguća pogreška na tvrdom disku tijekom testiranja podizanja tvrdog diska. Za pomoć kontaktirajte Dell (pogledajte "Kontaktiranje tvrtke Dell" na stranici 60).

Keyboard failure (Pogreška tipkovnice) — pogreška tipkovnice ili labavo spojen kabel. Ako ponovno uključivanje kabela ne riješi problem, zamijenite tipkovnicu.

No boot device available (Nema uređaja za podizanje sustava) — na tvrdom disku ne postoji particija za podizanje sustava, kabel tvrdog diska nije dobro pričvršćen ili nema uređaja za podizanje sustava.

- Ako je tvrdi disk vaš uređaj za podizanje sustava, provjerite jesu li svi kabeli ispravno priključeni i je li tvrdi disk ispravno instaliran i particioniran kao uređaj za podizanje sustava.
- Otvorite program za postavljanje sustava i provjerite je li redoslijed za podizanje sustava ispravan (pogledajte *Tehnički priručnik za Dell* na web-mjestu tvrtke Dell za podršku na adresi **support.dell.com**).

No timer tick interrupt (Nema prekida u otkucajima mjerača vremena) — čip na matičnoj ploči možda ne radi pravilno

ili postoji pogreška na matičnoj ploči. Za pomoć kontaktirajte Dell (pogledajte "Kontaktiranje tvrtke Dell" na stranici 60).

USB over current error (Pogreška zbog previsokog USB napona) — odspojite USB uređaj. Vašem USB uređaju potreban je veći napon da bi pravilno radio. Koristite vanjski izvor napajanja za povezivanje USB uređaja ili, ako uređaj ima dva USB kabela, priključite oba.

OPREZ – SUSTAV ZA NADZOR tvrdog diska je zabilježio da je parametar premašio svoj standardni radni raspon. Dell preporučuje da redovito izrađujete sigurnosne kopije svojih podataka. A parameter out of range may or may not indicate a potential hard drive problem (Parametar koji je izvan raspona može ali ne mora da upućuje na problem s tvrdim diskom) — S.M.A.R.T. pogreška, moguća pogreška na tvrdom disku. Za pomoć kontaktirajte Dell (pogledajte "Kontaktiranje tvrtke Dell" na stranici 60).

Program za rješavanje problema s hardverom

Ako uređaj nije prepoznat tijekom postavljanja operacijskog sustava ili je prepoznat, ali nije ispravno konfiguriran, tu nekompatibilnost možete riješiti pomoću **programa za rješavanje problema s hardverom**.



Za pokretanje programa za rješavanje problema s hardverom:

1. Kliknite **Start**  → **Pomoć i podrška**.
2. U polje za pretraživanje utipkajte `program za rješavanje problema s hardverom` i za početak pretraživanja pritisnite <Enter>.
3. U rezultatima pretraživanja odaberite opciju koja najbolje opisuje problem i pratite preostale korake za rješavanje problema.

Dell Diagnostics

Ako imate problem s računalom, izvedite provjere navedene u odjeljku "Problemi sa zaključavanjem i softverom" na stranici 39 i pokrenite program Dell Diagnostics prije nego što kontaktirate tvrtku Dell za tehničku pomoć.

Preporučuje se da ispišete ove postupke prije nego što počnete.

-  **NAPOMENA:** Program Dell Diagnostics radi samo na Dell računalima.
-  **NAPOMENA:** Disk *Drivers and Utilities* nije obavezan i postoji mogućnost da nije isporučen uz vaše računalo.

Pogledajte *Tehnološki priručnik za Dell* da biste pregledali informacije o konfiguraciji računala i provjerite je li uređaj koji želite testirati prikazan u programu za postavljanje sustava te radi li.

Pokrenite program Dell Diagnostics s tvrdog diska ili diska *Drivers and Utilities*.

Pokretanje programa Dell Diagnostics s tvrdog diska

Dell Diagnostics smješten je na skrivenoj particiji s uslužnim programom za dijagnostiku na tvrdom disku.

 **NAPOMENA:** Ako se na zaslonu računala ne prikazuje slika, kontaktirajte Dell (pogledajte "Kontaktiranje tvrtke Dell" na stranici 60).

1. Provjerite je li računalo priključeno na utičnicu za koju se pouzdano zna da je ispravna.
2. Uključite (ili ponovo pokrenite) računalo.
3. Kada se prikaže logotip DELL™, odmah pritisnite <F12>. Na izborniku za pokretanje odaberite **Diagnostics** (Dijagnostika) i pritisnite <Enter>.

Na nekim računalima pokreće se Pre-boot System Assessment (PSA) (Provjera sustava prije pokretanja).

 **NAPOMENA:** Ako čekate predugo i prikaže se logotip operacijskog sustava, nastavite čekati dok se ne pojavi Microsoft® Windows® radna površina, a zatim isključite računalo i pokušajte ponovo.

 **NAPOMENA:** Ako se prikaže poruka o tome da nije pronađena particija s uslužnim programom za dijagnostiku, pokrenite program Dell Diagnostics s diska *Drivers and Utilities*.

Ako se pokrene PSA:

- a. PSA pokreće testove.
- b. Ako se PSA uspješno završi, prikazuje se sljedeća poruka: "Do sad nisu pronađeni problemi sa sustavom. Želite li pokrenuti preostale testove memorije? Ovo će potrajati 30 minuta ili dulje. Želite li nastaviti? (preporučeno)."
- c. Ako imate problema s memorijom, pritisnite <y>; u suprotnom, pritisnite <n>. Prikazuje se sljedeća poruka: "Podizanje sustava s particije uslužnog programa Dell Diagnostics. Pritisnite bilo koju tipku za nastavak."
- d. Pritisnite bilo koju tipku da biste otvorili prozor **Choose An Option** (Odaberite opciju).

Upotreba alata za podršku

Ako se ne pokrene PSA:

Pritisnite bilo koju tipku kako biste program Dell Diagnostics pokrenuli s particije uslužnog programa za dijagnostiku na tvrdom disku.

4. Odaberite test koji želite pokrenuti.
5. Ako se pojavi problem za vrijeme testa, pojavit će se poruka sa kodom pogreške te opisom problema. Zapišite kôd pogreške i opis problema i kontaktirajte Dell (pogledajte "Kontaktiranje tvrtke Dell" na stranici 60).
-  **NAPOMENA:** Servisna oznaka za vaše računalo nalazi se na vrhu svakog zaslona sa testovima. Servisna oznaka pomaže vam u identificiranju računala prilikom kontaktiranja tvrtke Dell.
6. Kada se testovi dovrše, zatvorite zaslone s testovima i vratite se na prozor **Choose An Option** (Odaberite opciju).
7. Za izlazak iz programa Dell Diagnostics i ponovno pokretanje računala kliknite **Izlaz**.

Pokretanje programa Dell Diagnostics s diska Drivers and Utilities

1. Umetnite disk *Drivers and Utilities*.
2. Isključite i ponovno pokrenite računalo. Kada se prikaže logotip DELL, odmah pritisnite <F12>.

 **NAPOMENA:** Ako čekate predugo i prikaže se logotip operacijskog sustava, nastavite čekati dok se ne pojavi Microsoft® Windows® radna površina, a zatim isključite računalo i pokušajte ponovo.

 **NAPOMENA:** Sljedeći koraci samo privremeno mijenjaju redoslijed podizanja sustava. Prilikom sljedećeg pokretanja, sustav se pokreće prema uređajima koji su postavljeni u programu za postavljanje sustava.

3. Kad se prikaže popis uređaja za podizanje sustava, označite **CD/DVD/CD-RW** i pritisnite <Enter>.
 4. Iz prikazanog izbornika odaberite opciju **Boot from CD-ROM** (Pokreni s CD-ROM-a) i pritisnite <Enter>.
 5. Za pokretanje izbornika CD-a utipkajte 1, a za nastavak pritisnite <Enter>.
 6. Odaberite **Run the 32 Bit Dell Diagnostics** (Pokretanje 32-bitnog programa Dell Diagnostics) s numeriranog popisa. Ako je navedeno više verzija, odaberite onu koja je prikladna za vaše računalo.
 7. Odaberite test koji želite pokrenuti.
 8. Ako se pojavi problem za vrijeme testa, pojavit će se poruka sa kodom pogreške te opisom problema. Zapišite kôd pogreške i opis problema i kontaktirajte Dell (pogledajte "Kontaktiranje tvrtke Dell" na stranici 60).
-  **NAPOMENA:** Servisna oznaka za vaše računalo nalazi se na vrhu svakog zaslona sa testovima. Servisna oznaka pomaže vam u identificiranju računala prilikom kontaktiranja tvrtke Dell.
9. Kada se testovi dovrše, zatvorite zaslon s testovima i vratite se na prozor **Choose An Option** (Odaberite opciju).
 10. Za izlazak iz programa Dell Diagnostics i ponovno pokretanje računala kliknite **Izlaz**.
 11. Uklonite disk *Drivers and Utilities*.

Vraćanje operacijskog sustava

Operacijski sustav možete vratiti na sljedeće načine:

- Značajka Vraćanje sustava vraća računalo u prethodno radno stanje bez utjecaja na podatkovne datoteke. Opciju Vraćanje sustava koristite kao prvo rješenje za vraćanje operacijskog sustava i očuvanje podatkovnih datoteka;
- Dell Factory Image Restore (Dell vraćanje sustava na tvorničke postavke) vraća vaš tvrdi disk u radno stanje u kojem je bio prilikom kupnje računala. Ova procedura trajno briše sve podatke s tvrdog diska i uklanja sve programe instalirane na njemu od trenutka kada ste primili računalo. Opciju Dell Factory Image Restore (Dell vraćanje sustava na tvorničke postavke) koristite samo ako značajka Vraćanje sustava nije riješila problem s operacijskim sustavom;
- Ako ste s računalom dobili disk operacijskog sustava, možete ga upotrijebiti za vraćanje operacijskog sustava u početno stanje. Međutim, upotrebom diska operacijskog sustava također ćete izbrisati sve podatke na tvrdom disku. Koristite disk samo ako programi Vraćanje sustava i Dell Factory Image Restore (Dell vraćanje sustava na tvorničke postavke) nisu riješili problem operacijskog sustava.

Vraćanje sustava

Windows operacijski sustavi nude opciju Vraćanje sustava koja vam omogućuje da vratite računalo u prethodno radno stanje (bez utjecaja na podatkovne datoteke) ako su promjene hardvera, softvera ili drugih postavki sustava dovele računalo u neželjeno radno stanje. Sve promjene koje program Vraćanje sustava izvrši na računalu u potpunosti se mogu poništiti.

 **OPREZ:** Redovito radite sigurnosne kopije podatkovnih datoteka.

Vraćanje sustava ne nadzire vaše podatkovne datoteke i ne vraća ih u prvobitno stanje.

 **NAPOMENA:** Sljedeće upute odnose se na zadani prikaz sustava Windows te se mogu razlikovati ako ste Dell™ računalo postavili na Klasični prikaz sustava Windows.

Pokretanje programa Vraćanje sustava

1. Kliknite **Start** .

2. U polje za pretraživanje unesite `Vraćanje sustava` i pritisnite <Enter>.

 **NAPOMENA:** Možda će se prikazati prozor **User Account Control** (Kontrola korisničkog računa). Ako ste administrator ovog računala, kliknite **Continue** (Nastavi). U suprotnom, za nastavak željene radnje obratite se administratoru.

3. Kliknite **Dalje** i slijedite ostale upute na zaslonu.

U slučaju da program Vraćanje sustava nije riješio problem, možete poništiti zadnje vraćanje sustava u početno stanje.

Poništavanje zadnjeg vraćanja sustava

 **NAPOMENA:** Prije nego što poništite zadnje vraćanje sustava, spremite i zatvorite sve otvorene datoteke i zatvorite sve otvorene programe. Datoteke i programe nemojte mijenjati, otvarati niti brisati dok se vraćanje sustava ne završi.

1. Kliknite **Start** .

2. U polje za pretraživanje unesite `Vraćanje sustava` i pritisnite <Enter>.

3. Kliknite **Undo my last restoration** (Poništi zadnje vraćanje) i zatim kliknite **Dalje**.

Opcija Dell Factory Image Restore (Dell vraćanje sustava na tvorničke postavke)

△ **OPREZ:** Korištenje opcije Dell Factory Image Restore (Dell vraćanje sustava na tvorničke postavke) trajno briše sve podatke na tvrdom disku i uklanja sve programe ili upravljačke programe instalirane nakon kupnje računala. Ako je moguće, prije korištenja ove opcije napravite sigurnosnu kopiju podataka. Opciju Dell Factory Image Restore (Dell vraćanje sustava na tvorničke postavke) koristite samo ako značajka Vraćanje sustava nije riješila problem s operacijskim sustavom.

✎ **NAPOMENA:** Opcija Dell Factory Image Restore (Dell vraćanje sustava na tvorničke postavke) nije dostupna ako je tvrdi disk formatiran ili ako su napravljene particije pomoću diska s operacijskim sustavom.

✎ **NAPOMENA:** Opcija Dell Factory Image Restore (Dell vraćanje sustava na tvorničke postavke) možda nije dostupna u nekim zemljama ili na nekim računalima.

Opciju Dell Factory Image Restore (Dell vraćanje sustava na tvorničke postavke) koristite samo kao posljednju opciju za vraćanje operacijskog sustava. Ova opcija vraća vaš tvrdi disk u radno stanje u kojem je bio kada ste kupili računalo. Svi programi ili datoteke koji su dodani nakon što je računalo isporučeno—uključujući podatkovne datoteke—trajno će se izbrisati s tvrdog diska. Podatkovne datoteke obuhvaćaju dokumente, proračunske tablice, poruke e-pošte, digitalne fotografije, glazbene datoteke i tako dalje. Ako je moguće, prije korištenja opcije Factory Image Restore (Vraćanje sustava na tvorničke postavke) napravite sigurnosnu kopiju podataka.

1. Uključite računalo. Kada se prikaže logotip Dell, nekoliko puta pritisnite <F8> dok se ne prikaže prozor **Napredne mogućnosti podizanja sustava**.

 **NAPOMENA:** Ako čekate predugo i prikaže se logotip operacijskog sustava, nastavite čekati dok se ne pojavi Microsoft® Windows® radna površina, a zatim isključite računalo i pokušajte ponovo.

2. Odaberite **Popravak računala**.
3. Prikazat će se prozor **Mogućnosti oporavka sustava**.
4. Odaberite raspored tipkovnice i kliknite **Dalje**.
5. Za pristup opcijama oporavka prijavite se kao lokalni korisnik. Za pristup naredbama unesite `administrator` u polje **User name** (Korisničko ime), a zatim kliknite **OK** (U redu).
6. Kliknite **Dell Factory Image Restore** (Dell vraćanje sustava na tvorničke postavke). Prikazat će se zaslon dobrodošlice programa **Dell Factory Image Restore** (Dell vraćanje sustava na tvorničke postavke).

 **NAPOMENA:** Ovisno o vašoj konfiguraciji, možda ćete morati odabrati **Dell Factory Tools** (Dell fabričke postavke), a zatim **Dell Factory Image Restore** (Dell vraćanje sustava na tvorničke postavke).

7. Kliknite **Dalje**. Prikazat će se zaslon **Confirm Data Deletion** (Potvrdi brisanje podataka).

 **NAPOMENA:** Ako ne želite nastaviti s programom Factory Image Restore (Vraćanje sustava na tvorničke postavke), kliknite na **Cancel** (Odustani).

8. Odaberite potvrdni okvir kako biste potvrdili da želite nastaviti s reformatiranjem tvrdog diska i vraćanjem softvera sustava na tvorničke postavke te zatim kliknite **Next** (Dalje).

Postupak vraćanja će se pokrenuti i može potrajati pet ili više minuta. Prikazat će se poruka koja će označiti da je dovršeno vraćanje operacijskog sustava i tvornički instaliranih aplikacija u tvorničko stanje.

9. Kliknite **Finish** (Završi) da biste ponovo pokrenuli sustav.

Ponovna instalacija operacijskog sustava

Prije nego počnete

Ako razmišljate o ponovnom instaliranju operacijskog sustava Microsoft® Windows® kako biste riješili problem s novoinstaliranim upravljačkim programom, prvo pokušajte koristiti Windows opciju za vraćanje upravljačkog programa uređaja. Ako problem ne možete riješiti pomoću opcije za vraćanje upravljačkog programa uređaja, upotrijebite značajku Vraćanje sustava kako biste operacijski sustav vratili u radno stanje u kakvom je bio prije instalacije novog upravljačkog programa uređaja. Pogledajte "Vraćanje sustava" na stranici 48.

 **OPREZ: Prije instalacije napravite sigurnosne kopije svih podatkovnih datoteka na tvrdom disku. Kod uobičajenih konfiguracija tvrdog diska, tvrdi disk je prvi disk koji računalo prepoznaje.**

Disk Operating System Reinstallation (Ponovna instalacija operacijskog sustava) koristite samo kao posljednju opciju za vraćanje operacijskog sustava.

Za ponovnu instalaciju sustava Windows potrebni su vam:

- *disk s operacijskim sustavom*,
- *disk Dell Drivers and Utilities.*

 **NAPOMENA:** Disk *Dell Drivers and Utilities* sadrži upravljačke programe instalirane tijekom sklapanja vašeg računala. Disk *Dell Drivers and Utilities* koristite za učitavanje potrebnih upravljačkih programa. Ovisno o regiji iz koje ste naručili računalo, odnosno o tome jeste li zatražili disk, disk *Dell Drivers and Utilities* i disk *s operacijskim sustavom* možda nećete dobiti zajedno s računalom.

Ponovna instalacija sustava Microsoft Windows

Postupak ponovne instalacije može potrajati 1 do 2 sata. Nakon ponovne instalacije operacijskog sustava morate ponovo instalirati i upravljačke programe uređaja, program za zaštitu od virusa i drugi softver.

1. Spremite i zatvorite sve otvorene datoteke i zatvorite sve otvorene programe.
2. Umetnite disk s *operacijskim sustavom*.
3. Kliknite **Izlaz** ako se pojavi poruka **Install Windows** (Instaliraj Windows).
4. Ponovo pokrenite računalo.
5. Kada se prikaže logotip DELL, odmah pritisnite <F12>.

 **NAPOMENA:** Ako čekate predugo i prikaže se logotip operacijskog sustava, nastavite čekati dok se ne pojavi Microsoft® Windows® radna površina, a zatim isključite računalo i pokušajte ponovo.

 **NAPOMENA:** Sljedeći koraci samo privremeno mijenjaju redosljed podizanja sustava. Prilikom sljedećeg pokretanja, sustav se pokreće prema uređajima koji su navedeni u programu za postavljanje sustava.

6. Kad se prikaže popis uređaja za podizanje sustava, označite **CD/DVD/CD-RW Drive** i pritisnite <Enter>.
7. Pritisnite bilo koju tipku za opciju **Boot from CD-ROM** (Podizanje sustava s CD ROM-a). Za dovršetak instalacije pratite upute na zaslonu.

Dobivanje pomoći

Ako imate problem sa svojim računalom, možete uraditi sljedeće kako biste utvrdili i riješili problem:

1. Pogledajte "Rješavanje problema" na stranici 35 za informacije i postupke koji se odnose na problem koji imate s računalom.
2. Za dodatne informacije o rješavanju problema pogledajte *Tehnološki priručnik za Dell*.
3. Pogledajte "Dell Diagnostics" na stranici 44 za postupke za pokretanje programa Dell Diagnostics.
4. Ispunite "Dijagnostički kontrolni popis" na stranici 60.
5. Za pomoć pri instalaciji i postupcima rješavanja problema koristite opsežan skup mrežnih usluga tvrtke Dell koji je dostupan na stranicama podrške tvrtke Dell (**support.dell.com**). Opsežniji popis usluga Dell mrežne podrške možete pronaći u odjeljku "Mrežne usluge" na stranici 56.
6. Ako prethodni koraci nisu riješili problem, pogledajte "Prije nego nazovete" na stranici 59.



NAPOMENA: Podršku tvrtke Dell nazovite s telefona koji se nalazi blizu računala ili pored njega tako da vam osoblje za podršku može pomoći kod neophodnih postupaka.



NAPOMENA: Sustav kodova za brzu uslugu tvrtke Dell možda nije dostupan u svim zemljama.

Kad to zatraži automatizirani telefonski sustav tvrtke Dell, unesite svoj kôd za brzu uslugu kako biste svoj poziv preusmjerili odgovarajućem osoblju podrške. Ako nemate kôd za brzu uslugu, otvorite mapu **Dell Accessories** (Dell dodaci), dvaput kliknite ikonu **Express Service Code** (Kôd za brzu uslugu) i slijedite upute.

 **NAPOMENA:** Neke od usluga neće uvijek biti dostupne na svim lokacijama izvan kontinentalnog dijela SAD-a. Informacije o dostupnosti zatražite od lokalnog predstavnika tvrtke Dell.

Tehnička podrška i korisnička služba

Usluga za podršku tvrtke Dell stoji vam na raspolaganju za sva pitanja o Dell hardveru. Naše osoblje za podršku koristi računalnu dijagnostiku kako bi pružili brze i točne odgovore.

Ako želite kontaktirati službu za podršku tvrtke Dell, pogledajte "Prije nego nazovete" na stranici 59, a zatim potražite kontakt informacije za svoju regiju ili posjetite support.dell.com.

DellConnect

DellConnect™ je jednostavan alat za pristup putem Interneta koji službeniku za servisiranje i podršku tvrtke Dell omogućuje da preko širokopojasne veze pristupi vašem računalu, dijagnostikuje problem i reši ga i to sve pod vašim nadzorom. Dodatne informacije potražite na www.dell.com/DellConnect.

Mrežne usluge

Ako želite saznati više o proizvodima i uslugama tvrtke Dell, posjetite sljedeća web-mjesta:

- **www.dell.com**
- **www.dell.com/ap** (samo azijske i pacifičke države)
- **www.dell.com/jp** (samo Japan)
- **www.euro.dell.com** (samo Europa)
- **www.dell.com/la** (samo Latinska Amerika i karipske države)
- **www.dell.ca** (samo Kanada)

Dell podršci možete pristupiti preko sljedećih web-mjesta i adresa e-pošte:

Web-mjesta Dell podrške

- **support.dell.com**
- **support.jp.dell.com** (samo Japan)
- **support.euro.dell.com** (samo Europa)
- **supportapj.dell.com** (samo azijske i pacifičke države)

Adrese e-pošte Dell podrške

- **mobile_support@us.dell.com**
- **support@us.dell.com**
- **la-techsupport@dell.com** (samo Latinska Amerika i karipske države)
- **apsupport@dell.com** (samo azijske/ pacifičke države)

Adrese e-pošte Marketinga i prodaje tvrtke Dell

- **apmarketing@dell.com** (samo azijske/ pacifičke države)
- **sales_canada@dell.com** (samo Kanada)

Anonimni protokol za prijenos datoteka (FTP)

- **ftp.dell.com**

Prijavite se kao korisnik: `anonymous` i kao lozinku unesite svoju adresu e-pošte.

Automatizirana usluga za status narudžbe

Status narudžbe Dell proizvoda možete provjeriti na adresi **support.dell.com** ili nazvati automatiziranu uslugu za provjeru statusa narudžbe. Snimljena poruka zatražit će informacije pomoću kojih će se pronaći vaša narudžba i njen status. Telefonski broj za poziv u svojoj regiji potražite u odjeljku "Kontaktiranje tvrtke Dell" na stranici 60.

Ako imate problema sa svojom narudžbom, poput dijelova koji nedostaju, krivih dijelova ili netočne naplate, obratite se tvrtki Dell radi pomoći kupcu. Kada zovete, pripremite svoj račun ili popis pakiranih proizvoda. Telefonski broj za poziv u svojoj regiji potražite u odjeljku "Kontaktiranje tvrtke Dell" na stranici 60.

Informacije o proizvodu

Ako trebate informacije o dodatnim proizvodima tvrtke Dell ili biste željeli poslati narudžbu, posjetite web-mjesto tvrtke Dell na adresi **www.dell.com**. Telefonski broj koji možete nazvati u svojoj regiji ili pomoću kojeg možete razgovorati sa stručnjakom za prodaju potražite u odjeljku "Kontaktiranje tvrtke Dell" na stranici 60.

Vraćanje proizvoda radi popravka pod jamstvenim uvjetima ili povrata novca

Sve proizvode koje vraćate bilo za popravak ili povrat novca pripremite na sljedeći način:

 **NAPOMENA:** Prije nego što vratite proizvod tvrtki Dell, obavezno napravite sigurnosne kopije svih podataka s tvrdog diska i bilo kog drugog uređaja za pohranu u proizvodu. Uklonite sve povjerljive, vlasničke i osobne informacije, kao i uklonjive medije poput CD-a i PC kartica. Tvrtka Dell nije odgovorna za vaše povjerljive, vlasničke ili osobne, kao i izgubljene ili oštećene podatke, odnosno oštećene ili izgubljene uklonjive medije koje ste možda vratili.

1. Nazovite tvrtku Dell kako biste dobili broj za autorizaciju povrata materijala i taj broj čitko i jasno napišite na vanjsku stranu kutije.

 **NAPOMENA:** Telefonski broj za poziv u svojoj regiji potražite u odjeljku "Kontaktiranje tvrtke Dell" na stranici 60.

2. Priložite primjerak računa i pismo u kojem opisujete razlog vraćanja.

3. Priložite kopiju kontrolnog popisa dijagnostike (pogledajte "Kontrolni popis dijagnostike" na stranici 60), označavajući testove koje ste izveli i sve poruke pogreške programa Dell Diagnostics (pogledajte "Dell Diagnostics" na stranici 44).

4. Priložite svu dodatnu opremu koja pripada predmetima koje vraćate (kabeli za električnu energiju, softver, priručnici itd) ako vraćate opremu da dobijete natrag svoj novac.

5. Opremu koju vraćate zapakirajte u originalnu (ili ekvivalentnu) ambalažu.

 **NAPOMENA:** Troškove slanja plaćate sami. Odgovorni ste i za osiguravanje vraćenog proizvoda i preuzimate odgovornost za mogućnost gubitka tijekom otpreme tvrtki Dell. Paketi koji se plaćaju pouzećem se ne prihvaćaju.

 **NAPOMENA:** Svu vraćenu opremu koja ne zadovoljava neke od prethodno navedenih zahteva nećemo primiti i vratit ćemo je na vašu adresu.

Prije nego nazovete

 **NAPOMENA:** Kada zovete, pri ruci imajte svoj kôd za brzu uslugu. Kôd pomaže automatiziranom telefonskom sustavu podrške tvrtke Dell da učinkovito preusmjeri vaš poziv. Možda će vam trebati i vaša servisna oznaka (nalazi se na stražnjoj strani vašeg računala).

Ne zaboravite ispuniti sljedeći kontrolni popis dijagnostike. Ako je moguće, uključite svoje računalo prije nego nazovete tvrtku Dell radi pomoći i zovite s telefona na računalu ili blizu njega. Možda ćete morati unijeti neke naredbe na tipkovnici, prenijeti detaljne informacije tijekom operacija ili pokušati ostale korake rješavanja problema koji su mogući samo na računalu. Provjerite je li dostupna dokumentacija računala.

Kontrolni popis dijagnostike

- Ime:
- Datum:
- Adresa:
- Telefonski broj:
- Servisna oznaka (stupčasti kôd koji se nalazi na stražnjoj strani računala):
- Kôd za brzu uslugu:
- Broj autorizacije za povrat materijala (ako vam ga je dao tehničar podrške tvrtke Dell):
- Operacijski sustav i verzija:
- Uređaji:
- Kartice za proširenje:
- Jeste li spojeni na mrežu? Da/Ne
- Mreža, verzija i mrežni adapter:
- Programi i verzije:

Informacije o datotekama za pokretanje računala potražite u dokumentaciji operacijskog sustava. Ako je računalo priključeno na pisač, ispišite sve datoteke. U suprotnom, prije nego što nazovete tvrtku Dell, snimite sadržaj svake datoteke.

- Poruka pogreške, šifra zvučnih signala ili dijagnostička šifra:
- Opis problema i postupci rješavanja problema koje ste izvršili:

Kontaktiranje tvrtke Dell

Korisnici iz Sjedinjenih Američkih Država mogu nazvati 800-WWW-DELL (800-999-3355).



NAPOMENA: Ako nemate aktivnu internetsku vezu, kontakt informacije možete naći na računaru koji ste dobili prilikom kupnje proizvoda, popisu pakiranih proizvoda, računaru ili katalogu proizvoda tvrtke Dell.

Tvrtka Dell pruža nekoliko mogućnosti za podršku i uslugu kojima možete pristupiti preko Interneta ili telefona. Njihova dostupnost ovisi o zemlji i proizvodu tako da neke usluge možda neće biti dostupne u vašoj regiji.

Ako želite kontaktirati tvrtku Dell u vezi prodaje, tehničke podrške ili problema sa korisničkom službom:

1. Posjetite **support.dell.com**.
2. Odaberite svoju državu ili regiju na padajućem izborniku **Choose A Country/Region** (Odaberite državu/regiju) koji se nalazi na dnu stranice.
3. Kliknite **Contact Us** (Kontaktirajte nas) na lijevoj strani stranice.
4. Ovisno o svojim potrebama, odaberite odgovarajuću uslugu ili vezu za podršku.
5. Odaberite način kontaktiranja tvrtke Dell koji vam najviše odgovara.

Pronalaženje dodatnih informacija i resursa

Ako trebate:

ponovo instalirati operacijski sustav

pokrenuti dijagnostički program za računalo, ponovo instalirati softver za sustav radne površine ili ažurirati upravljačke programe računala i datoteke readme

saznati više o operacijskom sustavu, održavanju perifernih uređaja, RAID-u, Internetu, opciji Bluetooth®, mreži i e-pošti

pronaći pregled najboljih sigurnosnih postupaka za računalo

pregledati informacije o jamstvu, Uvjete i odredbe (samo SAD), Sigurnosne upute, Informacije o regulativama, Informacije o ergonomiji i Licencni ugovor za krajnjeg korisnika

Pogledajte:

disk s operacijskim sustavom

disk *Drivers and Utilities*



NAPOMENA: Ažuriranja upravljačkih programa i dokumentacije nalaze se na web-mjestu za podršku tvrtke Dell™ na adresi **support.dell.com**.

Dell Tehnološki priručnik instaliran na tvrdom disku

sigurnosne i regulatorne dokumente koji su isporučeni s vašim računalom a pogledajte i početnu stranicu za sukladnost sa zakonskim odredbama na adresi **www.dell.com/regulatory_compliance**

Ako trebate:

pronaći svoju servisnu oznaku/kôd za brzu uslugu — morate upotrijebiti servisnu oznaku za identificiranje računala na adresi **support.dell.com** ili kontaktiranje tehničke podrške

pronaći upravljačke programe i preuzimanja pristupiti tehničkoj podršci i pomoći za proizvod
provjeriti status narudžbe za nove kupovine
pronaći rješenja i odgovore na česta pitanja
pronaći najnovija ažuriranja za tehničke izmjene na računalu ili napredne tehničke referentne materijale za tehničare iliiskusne korisnike

Pogledajte:

stražnju stranu računala

web-mjesto za podršku tvrtke Dell™ na adresi **support.dell.com**

Osnovne specifikacije

Model sustava

Inspiron One 19

U ovom se odjeljku nalaze informacije koje vam mogu biti potrebne prilikom postavljanja, ažuriranja upravljačkih programa i nadogradnje računala. Za detaljnije specifikacije pogledajte *Servisni priručnik* na web-mjestu za podršku tvrtke Dell na adresi support.dell.com.

 **NAPOMENA:** Ponude se mogu razlikovati po regijama. Za dodatne informacije o konfiguraciji računala kliknite **Start** → **Pomoć i podrška** i zatim odaberite mogućnost da pregledate informacije o računalu.

Procesor

Intel® Celeron®

Intel Celeron s dvostrukom jezgrom

Intel Pentium® s dvostrukom jezgrom

Intel Core™2 Duo

Intel Core2 Quad

Pogoni i uređaji

Pogoni

Jedan interni
3,5-inčni tvrdi disk,
jedan optički pogon
s ladicom

Bežični (dodatno)

LAN 802.11 b/g

Kamera

1,3 megapiksela

Pogoni i uređaji

Dostupni uređaji	Serijski ATA tvrdi disk, DVD-ROM (dodatno), DVD+/- RW (dodatno), mikrofoni i čitač medijskih kartica 8-u-1
------------------	------------------------------------------------------------------------------------------------------------

Memorija

Vrsta	Dvokanalna 800 MHz DDR2
Minimalno	1 GB
Maksimalno	4 GB

Podaci o računalu

Čipset sustava	Intel G41+ICH7
----------------	----------------

Vanjski priključci

Mrežni adapter	Priključak RJ45
USB 2.0	Tri priključka na bočnoj ploči i tri priključka na stražnjoj ploči
Audio	Dva priključka na bočnoj ploči za mikrofoni/ulaznu liniju i slušalice/izlaznu liniju; jedan priključak na stražnjoj strani za izlaznu liniju
IEEE 1394a	jedan 4-pinski serijski priključak na bočnoj ploči

Osnovne specifikacije

Video

Vrsta Intel X4500

Audio

Vrsta Integrirani zvučnici

Zaslon

Vrsta (aktivna-
matrica TFT) 18,5 inča, 16:9,
WXGA

Maksimalna
razlučivost 1366 x 768

Napajanje

Snaga u vatima 130 W

Napon 100-240 VAC

Rezervna baterija Litijska baterija
veličine kovanice
3-V CR2032

Fizičke značajke

Visina 386,39 mm
(15,21 inča)

Širina 477,39 mm
(18,79 inča)

Dubina 103,98 mm
(4,09 inča)

Težina (približna) 7,3 kg (16,1 lb)

Okruženje računala

Temperatura:

Radna od 10°C do 35°C
(od 50°F do 95°F)

Skladišna od -40°C do 65°C
(od -40°F do 149°F)

Relativna
vlažnost 10% do 90% (bez
kondenzacije)

Okruženje računala*Maksimalne vibracije:*

Radna	0.26 GRMS nasumično 2 minute u svim radnim orijentacijama
Skladišna	2.2 GRMS nasumično 15 minuta

Maksimalan šok:

Radni	Polusinusni puls: 40 G za 2 milisekunde s promjenom brzine od 20 inča/sek (51 cm/sek)
Skladišni	Polusinusni puls: 40 G za 22 milisekunde s promjenom brzine od 240 inča/sek (609 cm/sek)

Okruženje računala*Nadmorska visina:*

Radna	od -15,2 do 3048 m (od -50 do 10.000 ft)
Skladišna	od -15,2 do 10.668 m (od -50 do 35.000 ft)
Razina zračnog onečišćenja	G2 ili niža, kao što je definirano u ISA-S71.04-1985

Dodatak

Napomena o proizvodu Macrovision

Ovaj proizvod sadrži tehnologiju zaštićenu autorskim pravima koja je zaštićena metodom odštetnog zahtjeva na temelju određenih patenata u SAD-u i ostalih prava intelektualnog vlasništva koja posjeduje tvrtka Macrovision Corporation i ostali vlasnici prava. Upotreba ove tehnologije zaštićene autorskim pravima mora biti odobrena od tvrtke Macrovision Corporation i namijenjena je samo za kućno i ostale ograničene načine gledanja osim ako tvrtka Macrovision Corporation nije odobrila i druge načine korištenja. Povratni inženjering te rastavljanje proizvoda su zabranjeni.

Indeks

A

adrese e-pošte

 za tehničku podršku **56**

adrese e-pošte za podršku **56**

audio **66**

B

bežična mrežna veza **36**

brzina mreže

 testiranje **36**

C

CD-ovi, reprodukcija i stvaranje **30**

Č

čipset **65**

čitač kartice xD-Picture Card **19**

čitač multimedijске kartice **19**

čitač za Memory Stick **19**

D

Dell centar za podršku **41**

DellConnect **55**

Dell Diagnostics **44**

Dell Factory Image Restore (Dell vraćanje sustava na tvorničke postavke) **48**

disketna jedinica

 podržane veličine diskova **22**

diskovi

 upotreba **22**

DVD-ovi, reprodukcija i stvaranje **30**

E

energija

 ušteda **31**

- F**
fizičke specifikacije **66**
FTP prijava, anonimna **58**
- I**
internetska veza **12**
ISP
 davatelj internetskih usluga **12**
isporuka proizvoda
 za povrat ili popravak **58**
- K**
kontaktiranje tvrtke Dell na mreži **60**
kontrolni popis dijagnostike **59**
korisnička služba **55**
- M**
memorija
 minimum i maksimum **65**
- MMC **19**
mogućnosti računala **30**
mrežna veza
 popravak **36**
- O**
okruženje računala **66**
- P**
podaci o računalu **65**
podrška za memoriju **65**
pogoni i uređaji **64**
pomoć
 dobivanje pomoći i podrške **54**
ponovna instalacija sustava Windows **48**
poruke sustava **42**
postavljanje, prije nego počnete **5**
povrati pod jamstvom **58**
pozivanje tvrtke Dell **59**

priklučci na prednjoj strani **16**
priključivanje
 dodatni mrežni kabel **8**
prilagođavanje
 vaša radna površina **30**
 vaše postavke uštede energije **31**
problemi, rješavanje **35**
problemi sa softverom **39**
problemi s hardverom
 dijagnosticiranje **44**
problemi s memorijom
 rješavanje **38**
problemi s napajanjem, rješavanje **37**
procesor **64**
program za rješavanje problema s
hardverom **44**
proizvodi
 informacije i kupnja **57**
protok zraka, omogućavanje **5**

R

računalo
 težina i dimenzije **66**
računalo, postavljanje **5**
resursi, traženje dodatnih **62**
rješavanje problema **35**

S

sabirnica za proširenje **66**
sigurnosne kopije
 stvaranje **33**
slušalice
 prednji priključak **19**
specifikacije **64**
specifikacije napajanja **66**
svjetlo aktivnosti tvrdog diska **17**

T

traženje dodatnih informacija **62**

U

ulazi i priključci **65**

upravljački programi i preuzimanja **63**

ušteda energije **31**

V

ventilacija, osiguravanje **5**

Vraćanje sustava **48**

vraćanje sustava na tvorničke postavke **50**

W

web-mjesta za podršku

u svijetu **56**

web-mjesto za podršku tvrtke Dell **63**

Windows, ponovna instalacija **48**

Windows Vista® **12**

čarobnjak za programsku
kompatibilnost **39**

ponovna instalacija **53**

Z

značajke softvera **30**

Tiskano u Irskoj.

www.dell.com | support.dell.com



036F3RA00